

ЭЛЕКТРИЧЕСКИЕ СХЕМЫ

1. СИСТЕМА ПУСКА ДВИГАТЕЛЯ И ЗАРЯДКИ

1) ЦЕПЬ АККУМУЛЯТОРНОЙ БАТАРЕИ, ЗАМКА ЗАЖИГАНИЯ, ПЕРЕКЛЮЧАТЕЛЯ ПАРКОВКИ/НЕЙТРАЛИ, СТАРТЕРА И ГЕНЕРАТОРА: MR-140, SIRIUS D4

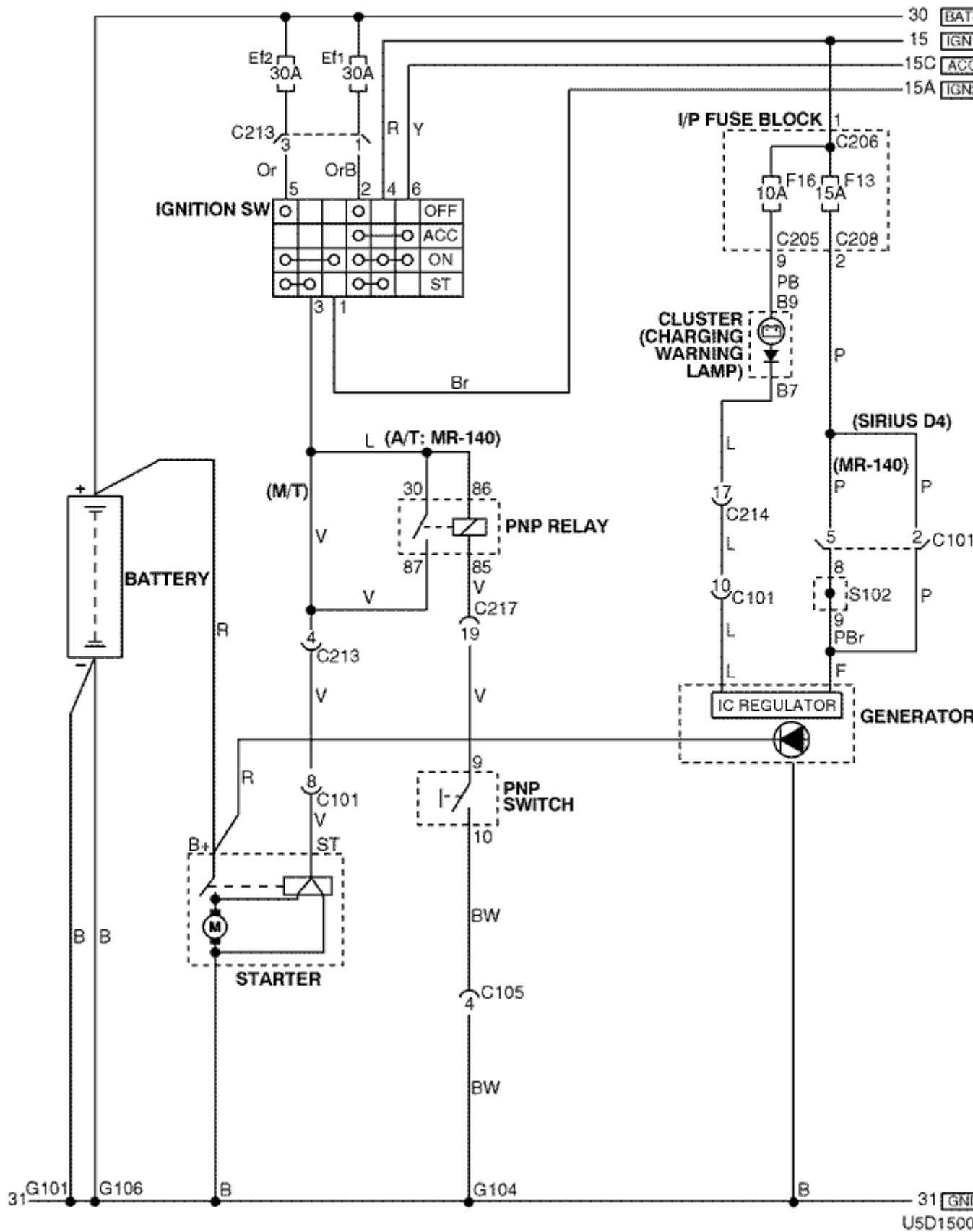

а. ИНФОРМАЦИЯ О РАЗЪЁМЕ

№ РАЗЪЁМА (№ И ЦВЕТ КОНТАКТА)	СОЕДИНИТЕЛЬНЫЙ ЖГУТ ПРОВОДОВ	ПОЛОЖЕНИЕ РАЗЪЁМА
С101 (контакт 15, черный)	Двигатель - передняя часть кузова	За левой фарой
С105 (контакт 4, белый)	Контроллер КПП - двигатель	Задняя часть впускного коллектора
С205 (контакт 14, белый)	Блок предохранителей на приборной панели - приборная панель	Передняя часть блока предохранителей на приборной панели
С206 (контакт 3, коричневый)	Блок предохранителей на приборной панели - приборная панель	Передняя часть блока предохранителей на приборной панели
С208 (контакт 14, белый)	Блок предохранителей на приборной панели - передняя часть	За блоком предохранителей на приборной панели
С213 (контакт 7, серый)	Передняя часть - приборная панель	Левая верхняя часть пространства для ног водителя
С214 (контакт 22, желтый)	Передняя часть - приборная панель	Левая верхняя часть пространства для ног водителя
С217 (контакт 22, белый)	Приборная панель - контроллер КПП	Центральная верхняя часть пространства для ног водителя
S102 (черн.)	Двигатель	Задняя часть впускного коллектора
G101	Аккумуляторная батарея	За аккумуляторной батареей
G104	Двигатель	Под впускным коллектором
G106	Аккумуляторная батарея	Под монтажным болтом стартера

б. УСЛОВНОЕ ОБОЗНАЧЕНИЕ & И НАХОЖДЕНИЕ НОМЕРА КОНТАКТА

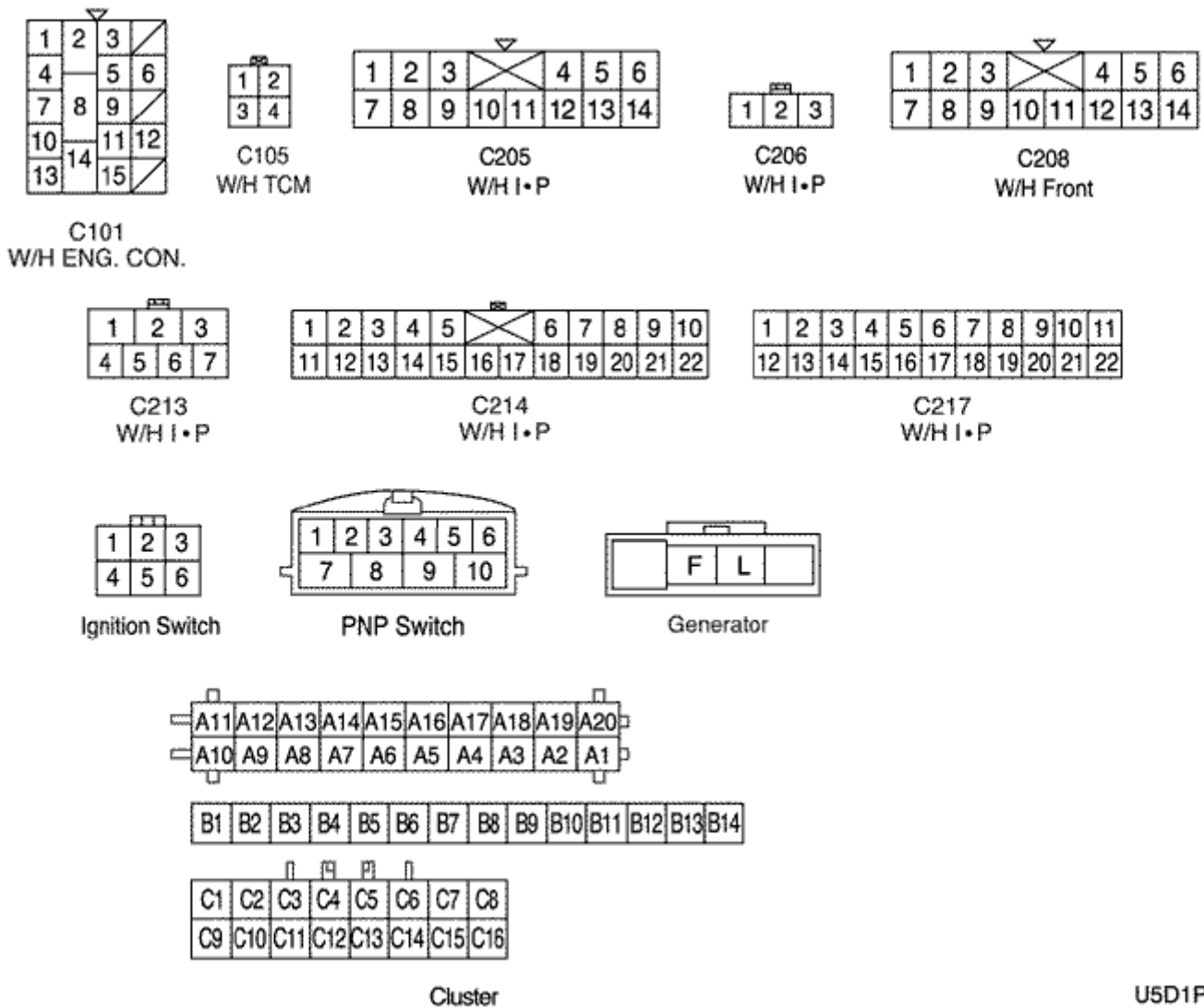

U5D1P00



В. РАСПОЛОЖЕНИЕ РАЗЪЁМОВ И СОЕДИНЕНИЙ МАССЫ

- Ж/П ПРИБОРНАЯ ПАНЕЛЬ

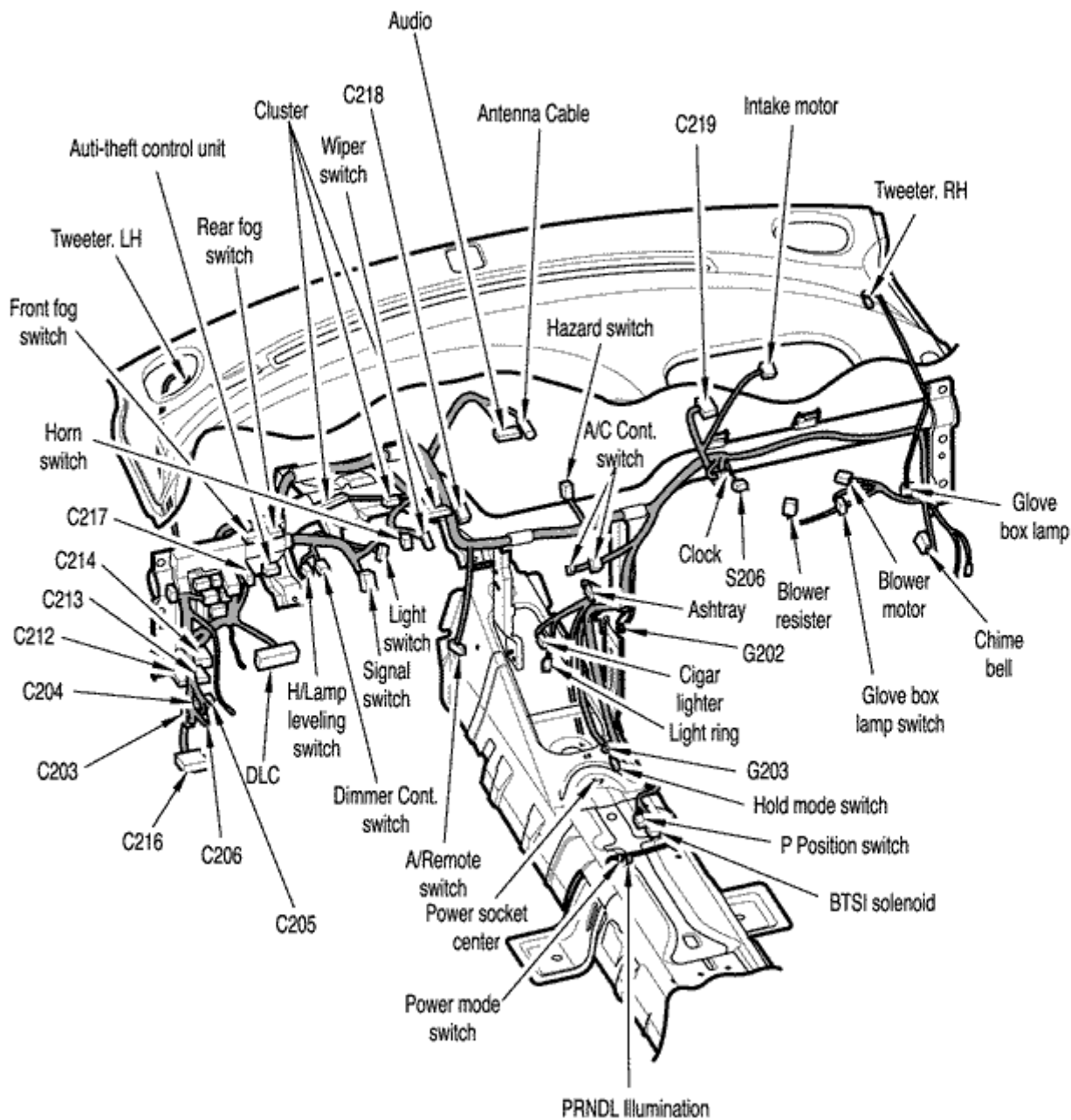

U4D120



**г. КОНТАКТНАЯ КОЛОДКА
S102 (MR-140)**

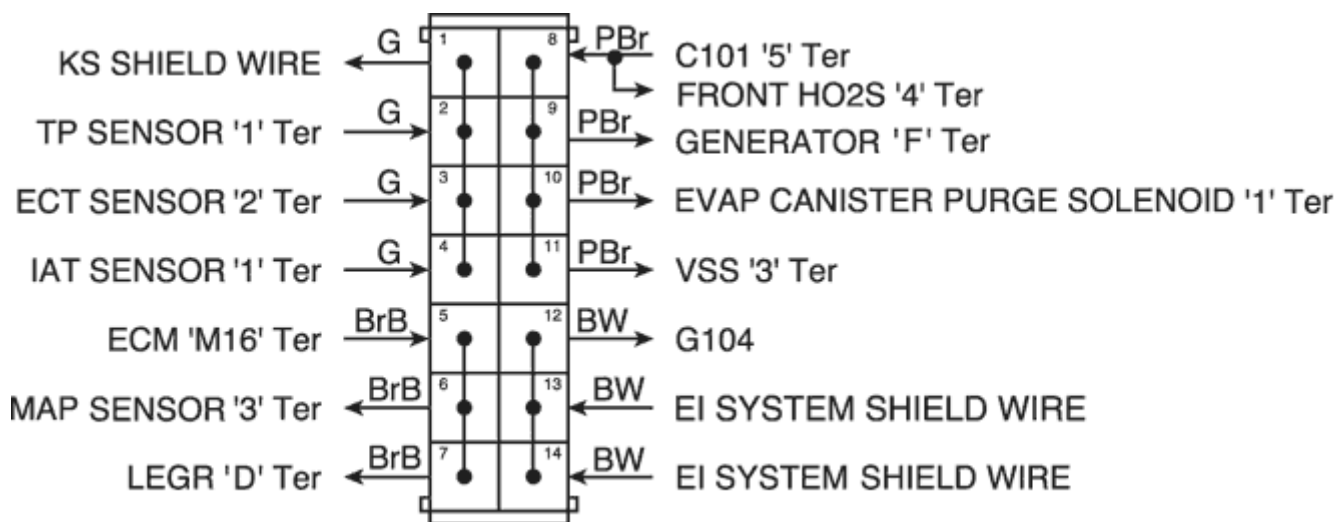

U6D1S0



S102 (SIRIUS D4)

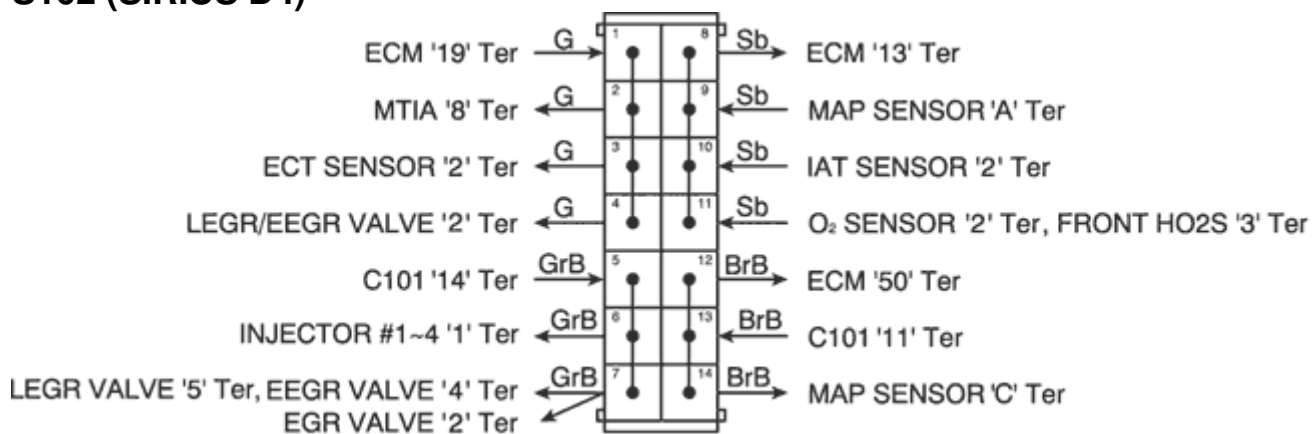

U6D1S



2) ЦЕПЬ АККУМУЛЯТОРНОЙ БАТАРЕИ, ЗАМКА ЗАЖИГАНИЯ, ПЕРЕКЛЮЧАТЕЛЯ ПАРКОВКИ/НЕЙТРАЛИ, СТАРТЕРА И ГЕНЕРАТОРА : ITMS-6F

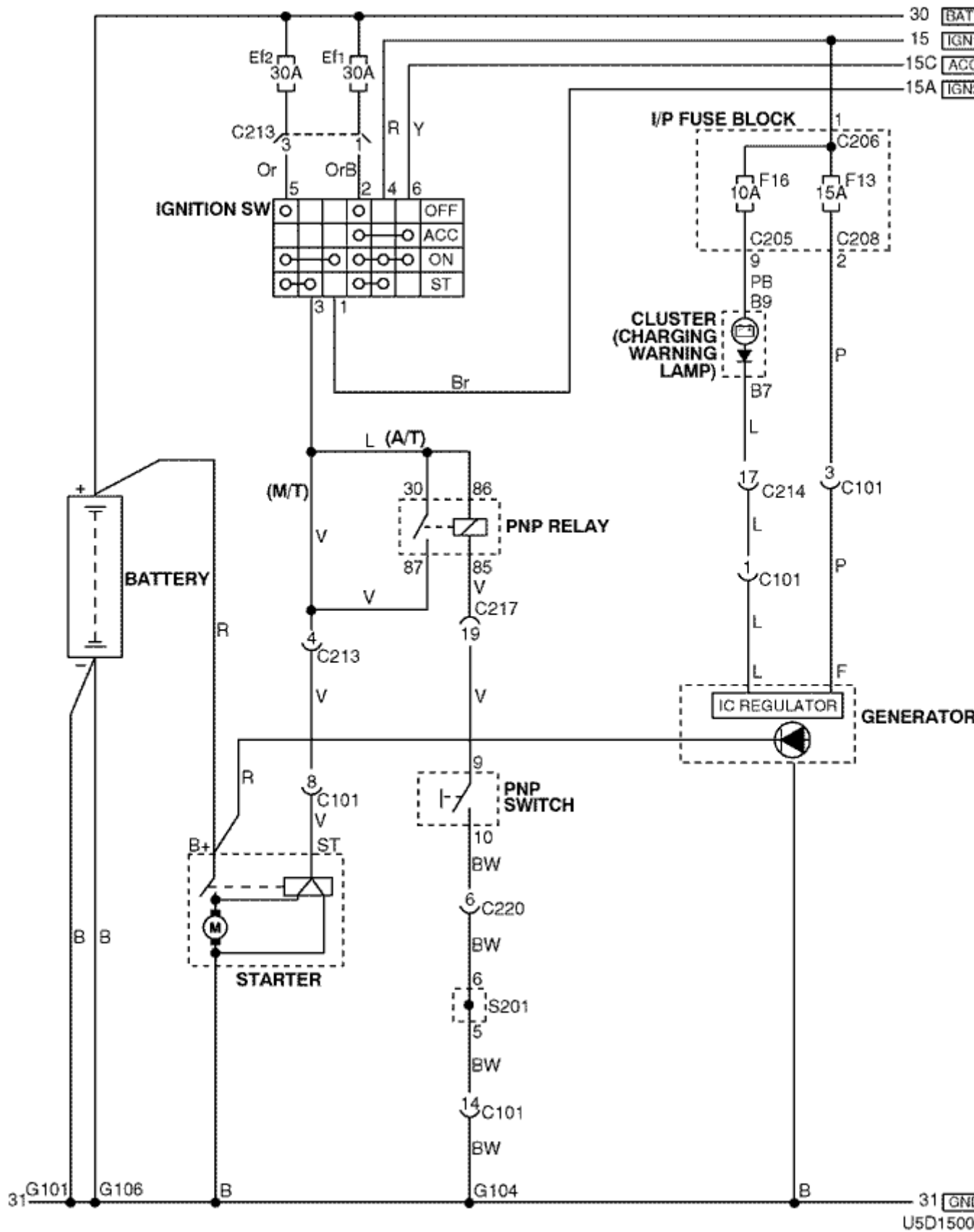

а. ИНФОРМАЦИЯ О РАЗЪЁМЕ

№ РАЗЪЁМА (№ И ЦВЕТ КОНТАКТА)	СОЕДИНИТЕЛЬНЫЙ ЖГУТ ПРОВОДОВ	ПОЛОЖЕНИЕ РАЗЪЁМА
C101 (контакт 15, черный)	Двигатель - передняя часть кузова	За левой фарой
C205 (контакт 14, белый)	Блок предохранителей на приборной панели - приборная панель	Передняя часть блока предохранителей на приборной панели
C206 (контакт 3, коричневый)	Блок предохранителей на приборной панели - приборная панель	Передняя часть блока предохранителей на приборной панели
C208 (контакт 14, белый)	Блок предохранителей на приборной панели - передняя часть	За блоком предохранителей на приборной панели
C213 (контакт 7, серый)	Передняя часть - приборная панель	Левая верхняя часть пространства для ног водителя
C214 (контакт 22, желтый)	Передняя часть - приборная панель	Левая верхняя часть пространства для ног водителя
C217 (контакт 22, белый)	Приборная панель - контроллер КПП	Центральная верхняя часть пространства для ног водителя
C220 (контакт 6, белый)	Передняя часть - контроллер КПП	Левая центральная часть пространства для ног водителя
S201 (бесцветн.)	ПЕРЕДНЯЯ ЧАСТЬ	Левая верхняя часть пространства для ног водителя
G101	Аккумуляторная батарея	За аккумуляторной батареей
G104	Двигатель	Под впускным коллектором
G106	Аккумуляторная батарея	Под монтажным болтом стартера

б. УСЛОВНОЕ ОБОЗНАЧЕНИЕ & И НАХОЖДЕНИЕ НОМЕРА КОНТАКТА

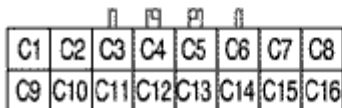
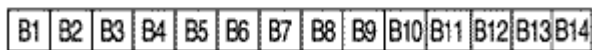
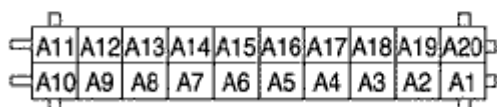
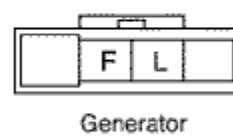
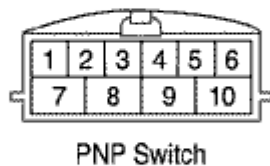
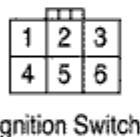
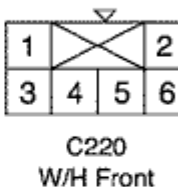
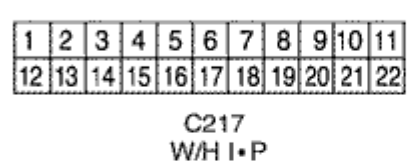
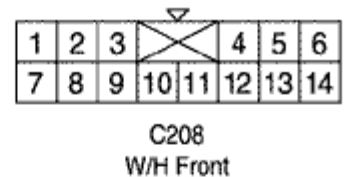
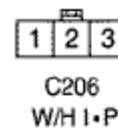
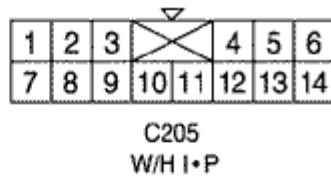
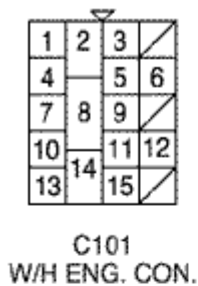

Cluster

USD1P002



В. РАСПОЛОЖЕНИЕ РАЗЪЁМОВ И СОЕДИНЕНИЙ МАССЫ

- Ж/П ПРИБОРНАЯ ПАНЕЛЬ

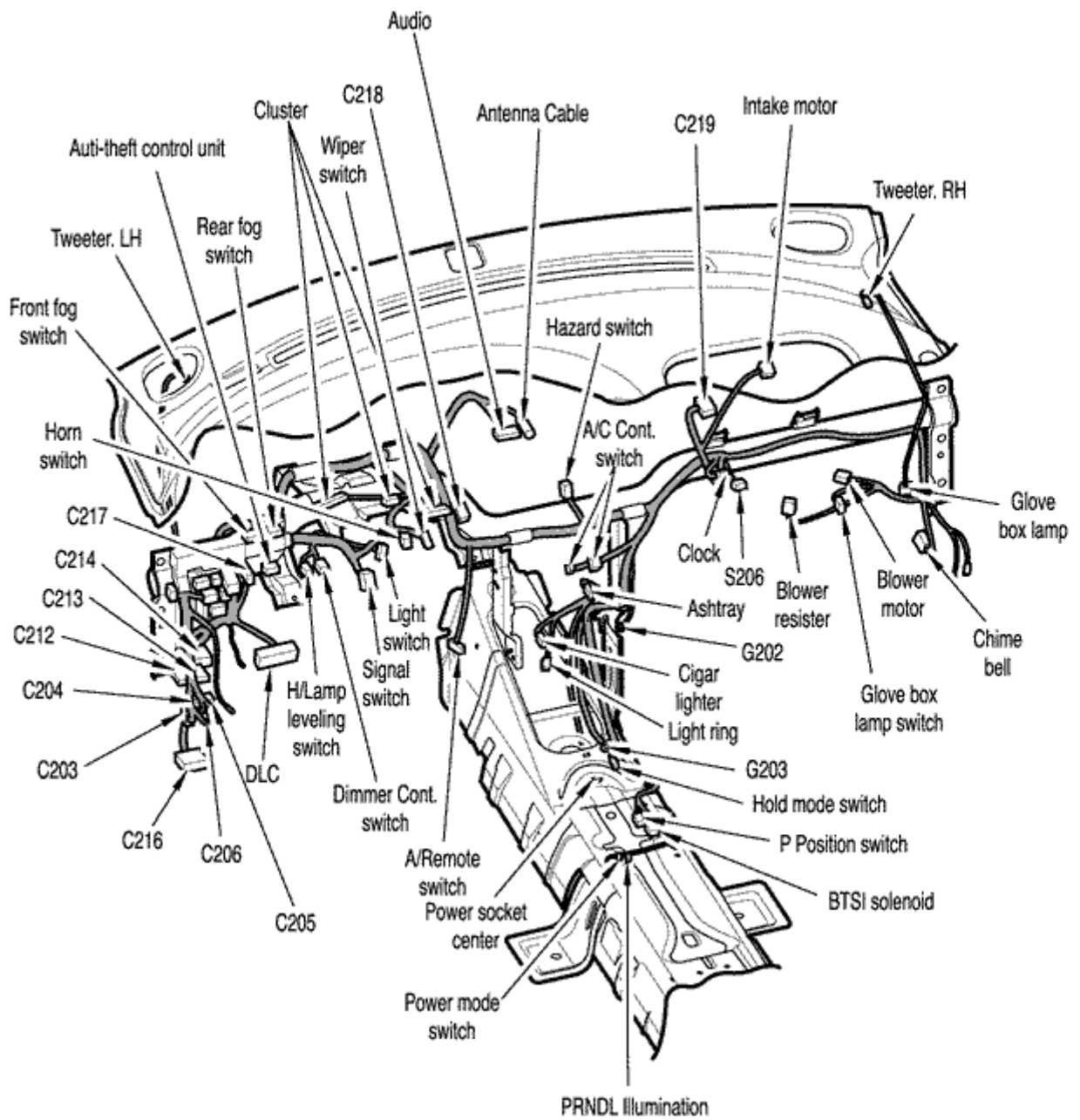

U4D120



- **Ж/П ДВИГАТЕЛЬ**

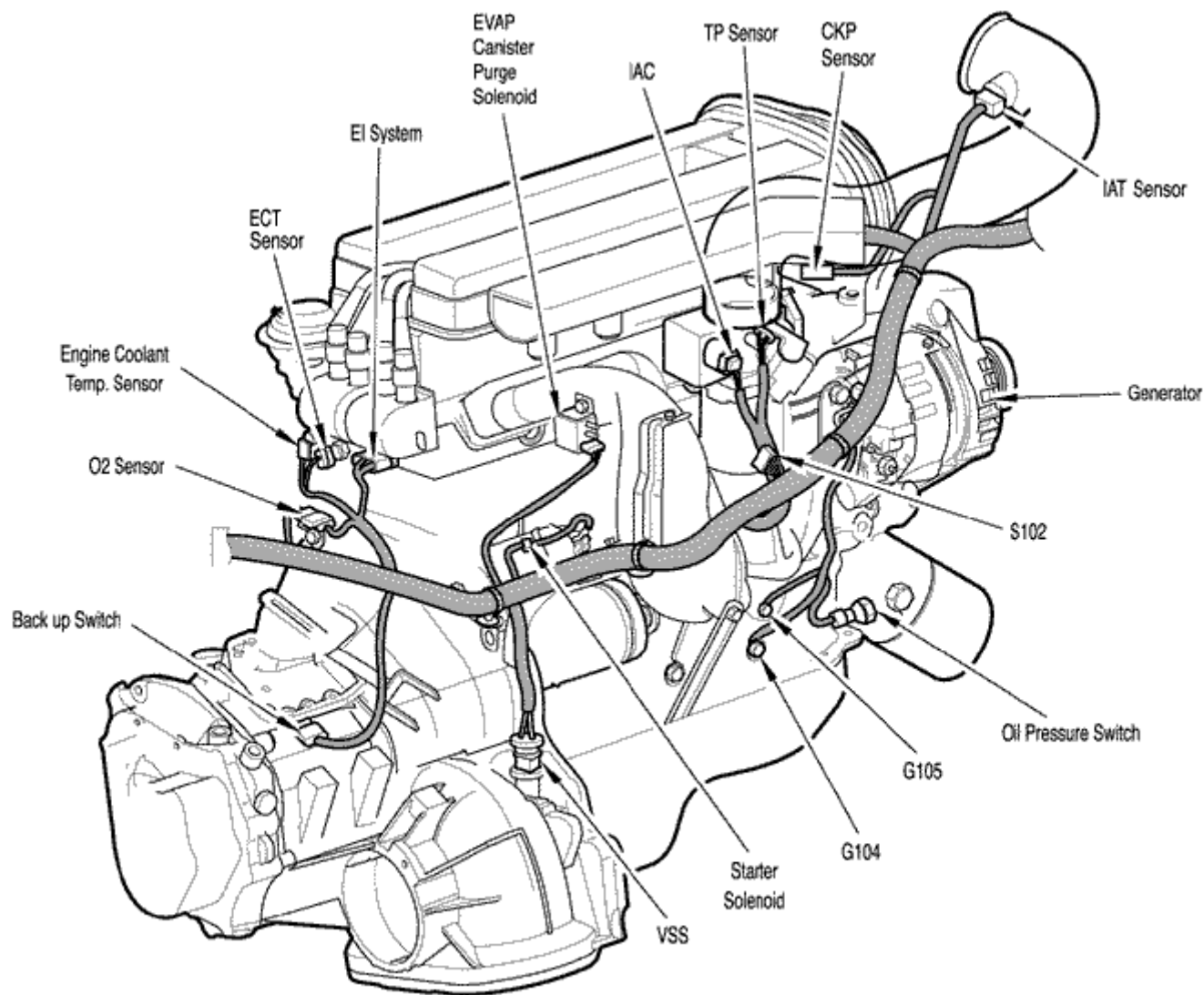

U4D1202



г. КОНТАКТНАЯ КОЛОДКА S201 (ITMS-6F)

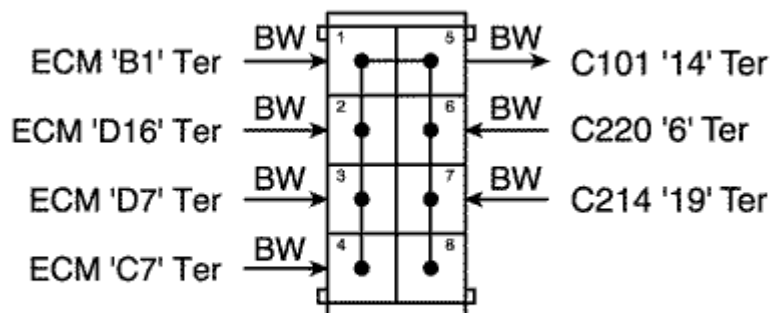

U5D1S005

